

Jellemzők

A FLY sorozat legerőteljesebb rovarvédelmi légfüggőnye, amelyet kifejezetten a rovarok bejutásának megakadályozására terveztek. A FLY KXL egy rendkívül hatékony nagy teljesítményű ipari légfüggöny, beépített rovarvédelmi készlettel, amely nagy sebességű légakadályt hoz létre az ipari létesítményeknél és épületeknél, ahol általában a rovarvédelemre szükség van.

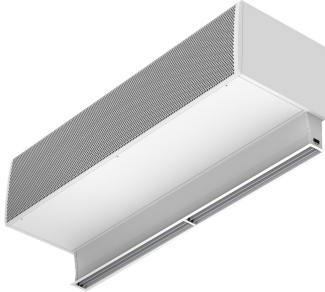

- „Kifejezetten bejáratok rovarok elleni védelmére tervezték, például élelmiszeripari és vendéglátóipari egységek, kórházak vagy steril zónák esetére. Nagy sebességű levegőakadály, mely megakadályozza a repülő rovarok épületbe történő bejutását. Akár 4 méter magasságú NSF 37 szabvány szerinti ajtóknál.”
- Önálló ház horganyzott acéllemezből, szerkezeti epoxi-poliészter festéssel, alap kivételben RAL9016 fehér színben. Megrendelésre kérhető egyéb színekben vagy rozsdamentes acélból.
- Széles bemeneti rács csiszolt élekkel, mely nem igényel komoly karbantartást.
- Tartalmaz rovarirtó fűvókakészletet eloxált alumínium szárnymetszetű kimeneti lapátokkal, mindkét oldalon 0 és 15° között állítható.
- „A” típus fűtés nélkül, kizárólag levegővel.
- Tartalmaz Plug & Play Hand Auto vezérlőt, 10 méteres RJ45 kábellel és mágneses ajtóérintkezővel. Választható: Clever vezérlő (programozható, automatikus, intelligens, energiatakarékos, Modbus távirányító épületirányítási rendszerekhez...)

Műszaki adatok

50Hz

Fűtés nélküli		
modell	Névleges légáramlás (m³/h)	Ajánlott Szerelési Magasság (m)
FLY KXL 1000 A	5300	4
FLY KXL 1500 A	7950	4
FLY KXL 2000 A	10600	4
FLY KXL 2500 A	13250	4
FLY KXL 3000 A	15900	4

60Hz

Fűtés nélküli		
modell	Névleges légáramlás (m³/h)	Ajánlott Szerelési Magasság (m)
FLY KXL 1000 A 60Hz	5300	4
FLY KXL 1500 A 60Hz	7950	4
FLY KXL 2000 A 60Hz	10600	4
FLY KXL 2500 A 60Hz	13250	4
FLY KXL 3000 A 60Hz	15900	4

Méretetek



L	FP	A	B1	B2	B3
1000	4	920	-	-	-
1500	6	1420	710	-	-
2000	6	1920	960	-	-
2500	8	2420	-	806,7	-
3000	10	2920	-	-	730

